Fitting instructions

Make: Bmw

3-serie Sdn+Touring
(F30/F31); 2012->

4-serie Gran Coupe F36;
2014->

4-serie Coupe F32;
2013->

4-serie Cabriolet F33;
2014->

Type: 5862



Couplingsclass: A50-X

Approved

Approved

ECE R55

E11 55R 019904

Max. vertical load : 75 kg

D-Value: 10 kN

10.9

10

0km

1000km

kg ?

Copy of manufacturersplate

1

2

©586270/11-11-2015/1

Only Sedan (F30)

Fig.7

©586270/11-11-2015/17

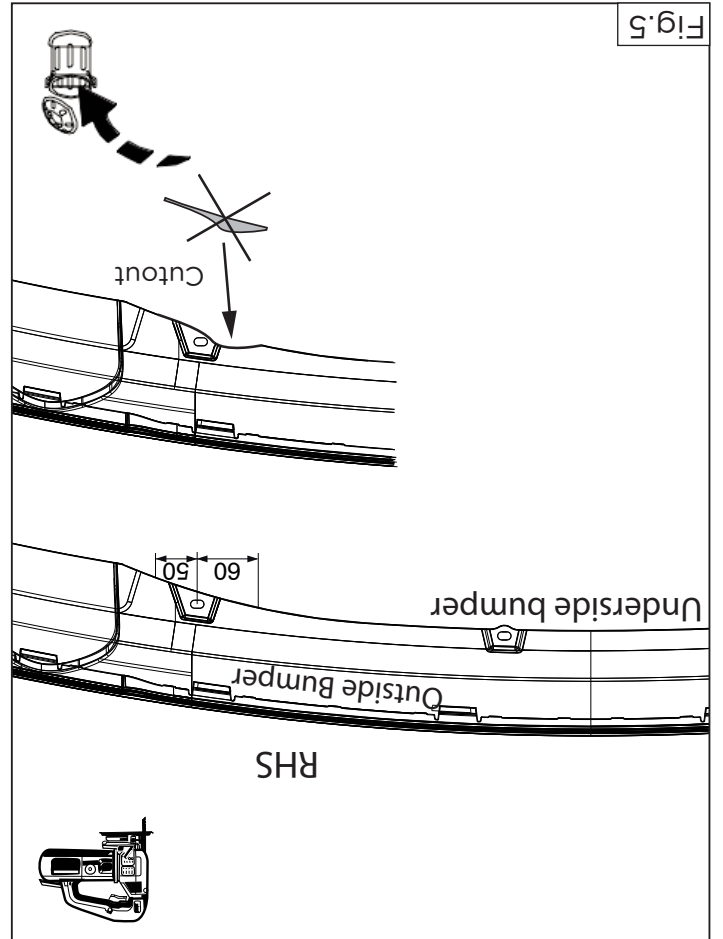
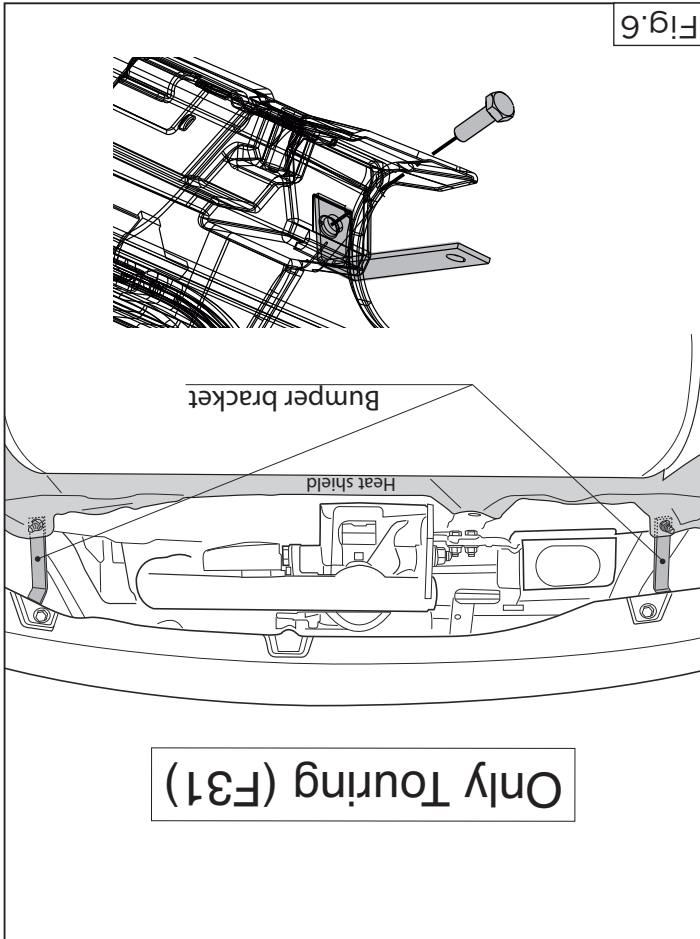
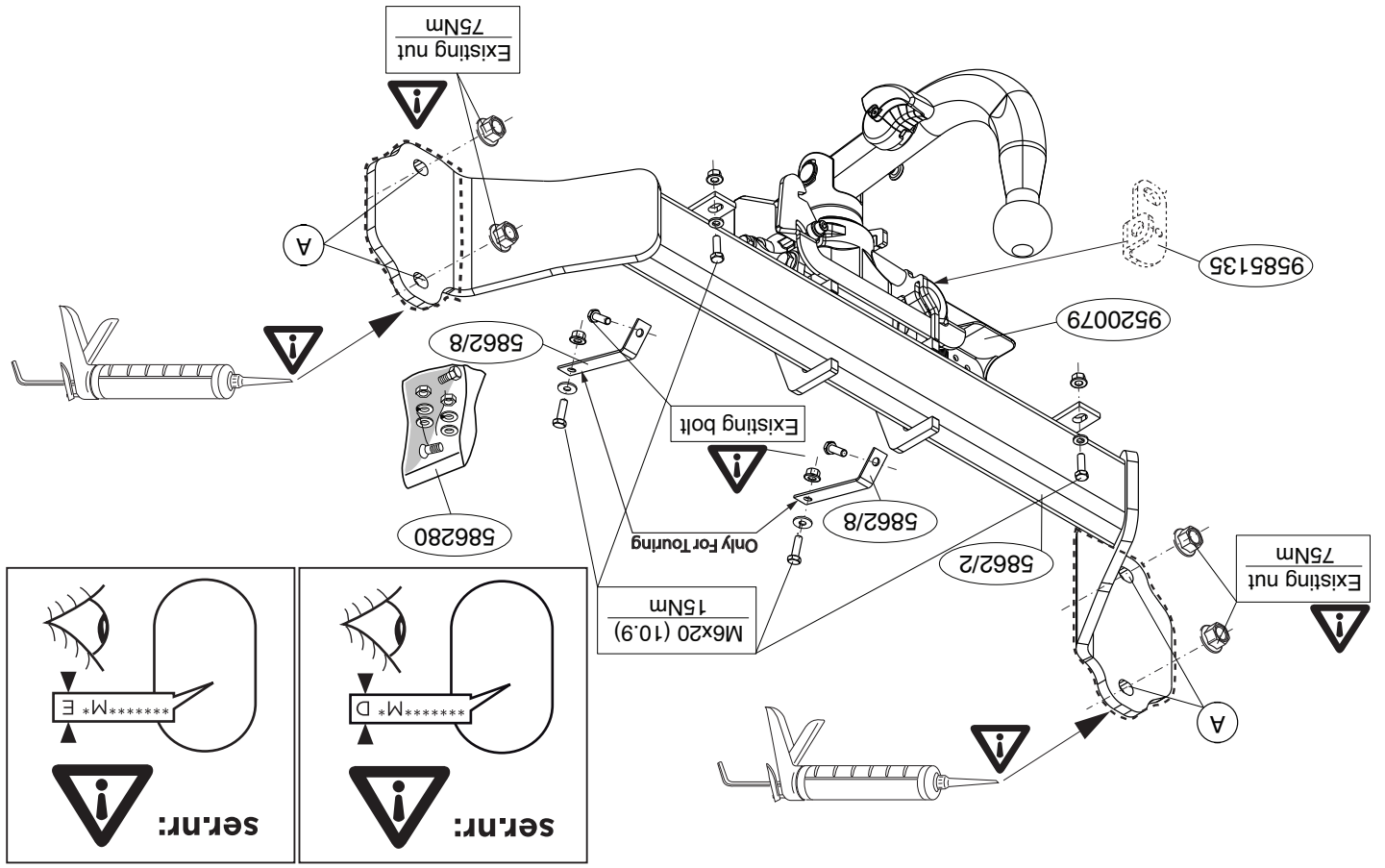

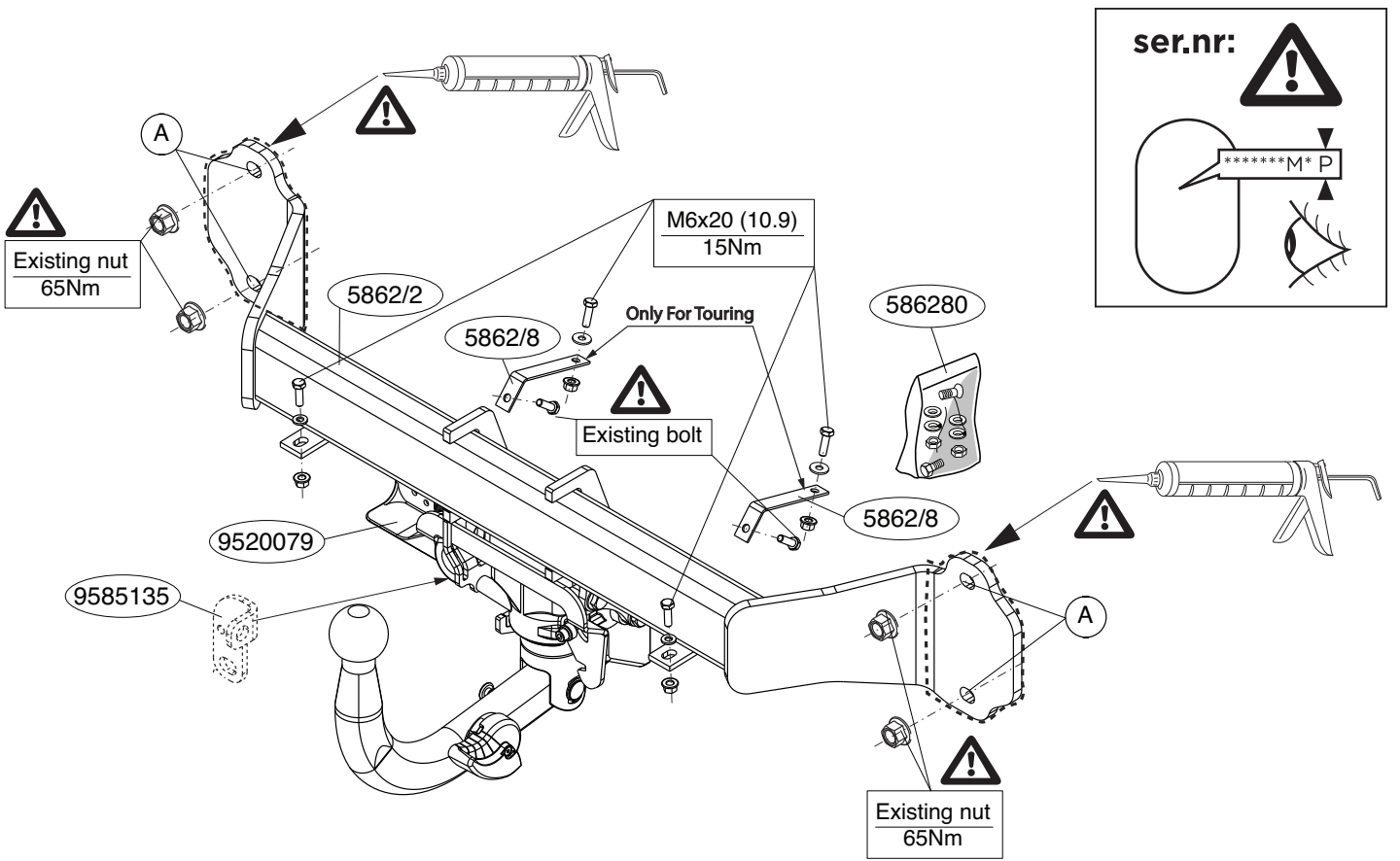

©586270/11-11-2015/3

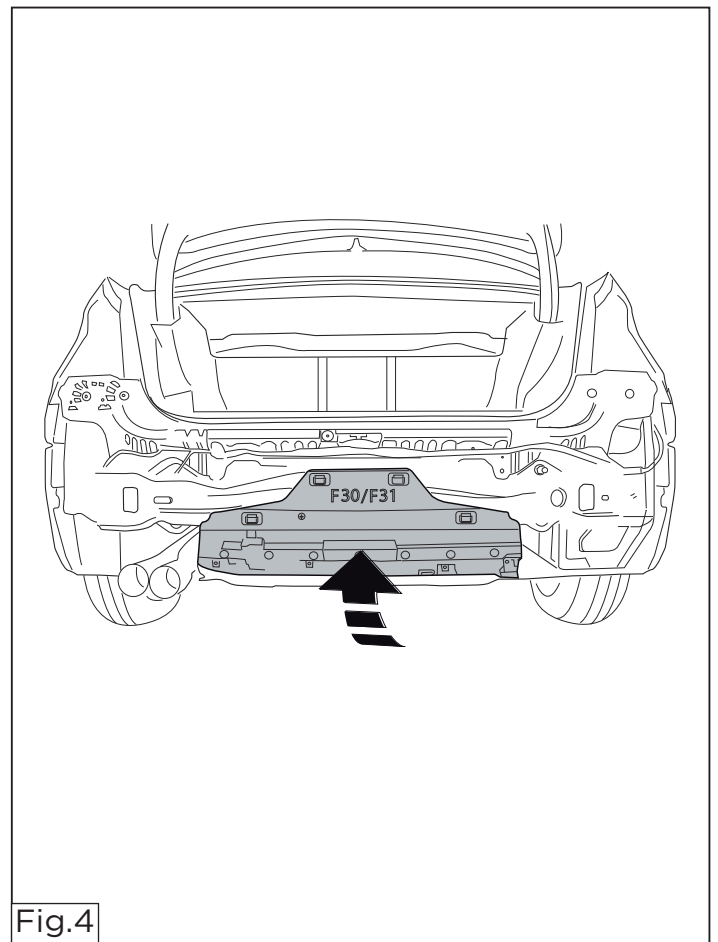
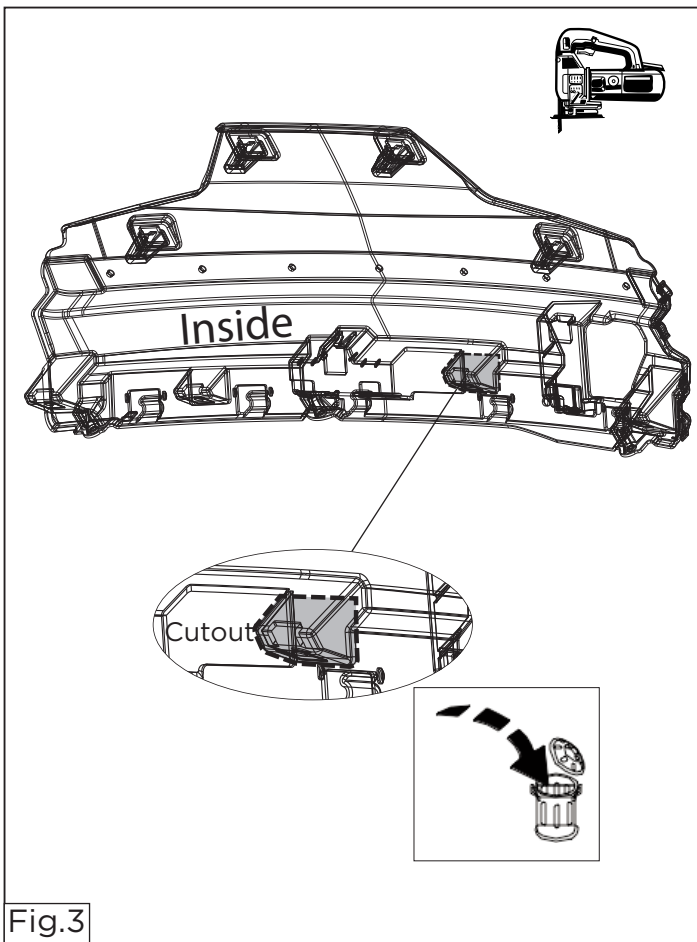

©586270/11-11-2015/16

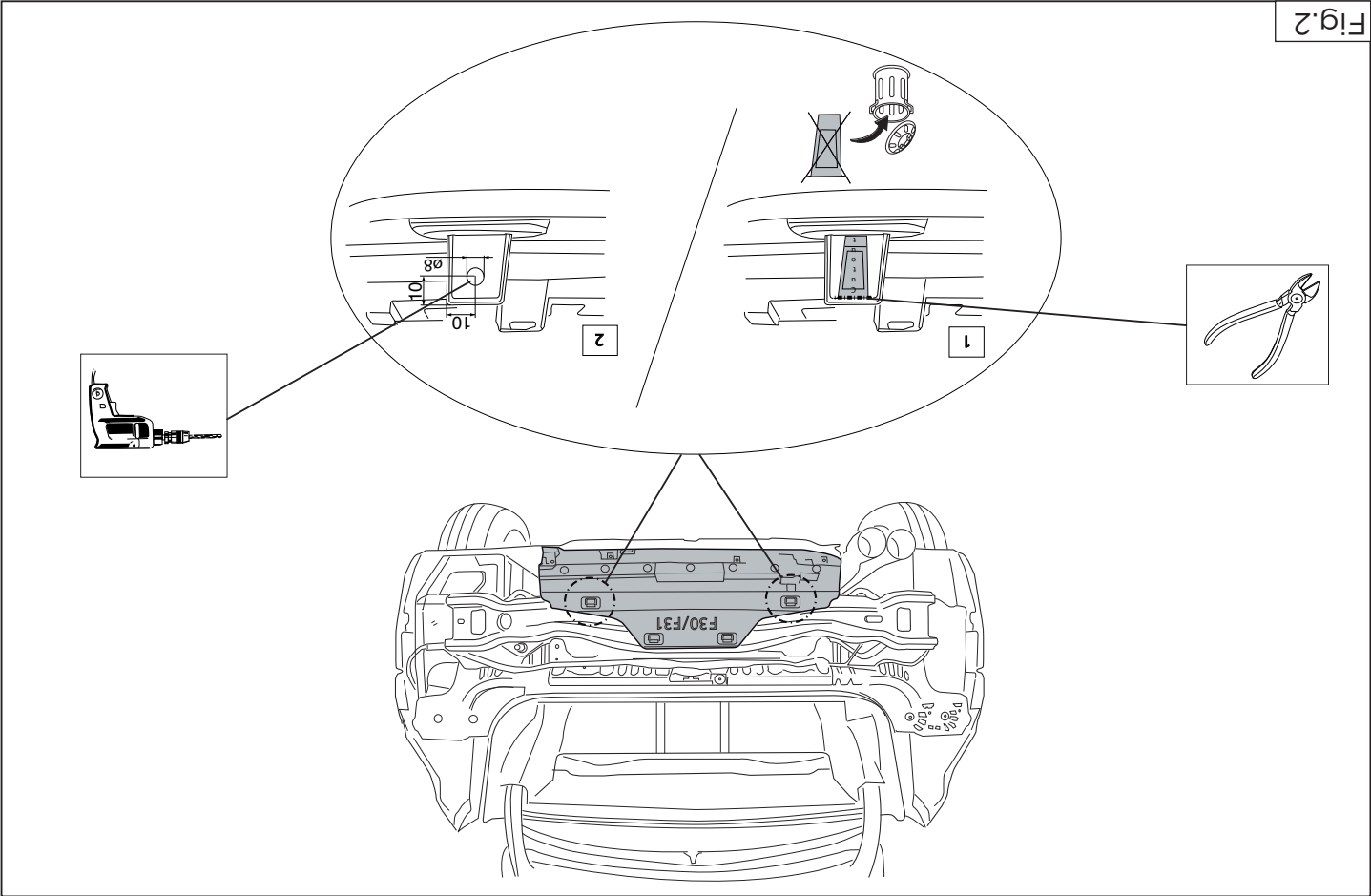

Fig.2

NL MONTAGEHANDLEIDING:

Voordat u met de montage begint dient u op het typeplaatje te kijken welke schets, in de handleiding, van toepassing is.

1. Demonteer de achterlicht units. Zie figuur 1.
2. Demonteer aan de onderzijde in het midden de kunststof afdekplaat. (Sedan F30)
3. Demonteer de bumper inclusief de stalen stootbalk van het voertuig. Demonteer de kunststof kap van de metalen stootbalk; de stootbalk wordt niet meer gebruikt. Verwijder eventueel de plakkers op de bevestigingspunten X. Zie figuur 1.
4. Boor in de kunststof kap de gaten B Ø 8mm. zie fig. 2.
5. Plaats de trekhaak tegen het achterpaneel op de punten A.
6. Richt de trekhaak uit en draai de boutverbindingen stevig handvast.
7. Draai alle bouten en moeren overeenkomstig schets vast.
8. Zaag overeenkomstig figuur 3 het aangegeven deel uit.
9. Monteer de kunststof kap aan de dwarsbalk van de trekhaak op de punten B. Zie figuur 4.
10. Zaag overeenkomstig figuur 5 het aangegeven deel uit.
11. Monteer bumpersteunen. Zie figuur 6.
12. Zaag overeenkomstig figuur 7 het aangegeven deel uit.
13. Kit de aangegeven delen af (zie schets).
14. Monteer het verwijderde.

Raadgeef voor demontage en montage van voertuig onderdeel - len het werkplaatje handboek. Raadgeef voor montage en bevestigingsmiddelen de schets. Raadgeef voor montage en demontage van het afneembare kogelsysteem de bijgevoegde montagehandleiding.

BELANGRIJK:
* Voor eventuele noodzakelijke aanpassing(en) "van het voertuig" dient men de dealer te raadplegen.

GB FITTING INSTRUCTIONS:
Before you start the fitting you must check the type plate to determine which sketch, in the fitting instruction, is applicable.

1. Remove the rear-light units. See figure 1.
2. Remove the plastic cover plate in the centre on the underside. (Sedan F30)
3. Remove the bumper and the steel buffer beam from the vehicle. Remove the plastic cap from the metal bumper. The buffer beam will no longer be needed. Remove any stickers that may be present at the points X of attachment. See figure 1.
4. Drill the holes B (Ø8mm) in the plastic cap. See fig. 2.
5. Position the tow bar against the rear panel at points A.
6. Align the tow bar and hand-tighten the bolts securely.
7. Tighten all nuts and bolts to the torque indicated in the drawing.
8. Saw out the indicated section in accordance with figure 3.
9. Attach the plastic cap to the crossbeam of the tow bar at the

points B.
See figure 4.

10. Saw out the indicated section in accordance with figure 5.
11. Fit the bumper supports. See fig. 7.
12. Saw out the indicated section in accordance with figure 5.
13. Seal the portions indicated (See diagram.)
14. Fit the section removed.

For dismantling and fitting the vehicle parts, see the site hand-book.

For fitting instructions and attachment method, see drawing. See the assembly manual supplied for instructions on fitting the removable ball system.

NOTE:

* **Should this installation process entail the cutting of the bumper - conformation MUST be obtained by the installation engineer of the customer's acceptance prior to completion. Brink Towing Systems do not accept responsibility for any matters arising as a result of this miscommunication.**

* **All measurements are in mm!**

* The dealer should be consulted for possible necessary adjustment(s) "of the vehicle".

* Remove the insulating material from the contact area of the fitting points.

* Consult your dealer for the maximum tolerated pull weight and ball hitch pressure of your vehicle.

* **Do not drill through electrical-, brake- or fuellines.**

* Remove (if present) the plastic caps from the spot welding nuts.

* This fitting instruction has to be enclosed in the vehicle documents after fitting the towbar.

* Brink is not liable for damage caused directly or indirectly by incorrect assembly, including the use of unsuitable tools, the use of other assembly methods and means than the ones outlined, and the incorrect interpretation of these assembly instructions.

D MONTAGEANLEITUNG:

Vor Beginn des Einbaus ist anhand der Typplakette der Anhängerkupplung festzustellen welches Bild in der Einbauanleitung maßgebend ist.

1. Die Rücklichter abmontieren. Siehe Abbildung 1.
2. An der Unterseite in der Mitte die Abdeckplatte aus Kunststoff demontieren. (Sedan F30)
3. Die Stoßstange einschließlich des stählernen Stoßbalkens vom Fahrzeug abmontieren. Entfernen Sie die Kunststoffkappe von der Metallstoßstange. Der Stoßbalken wird nicht mehr benötigt. Gegebenenfalls die Aufkleber bei den Befestigungspunkten X entfernen. Siehe Abbildung 1.
4. Bohren Sie die Löcher B (ø 8 mm) in die Kunststoffkappe, siehe Abb. 2.
5. Anhängervorrichtung an die Rückwand bei den Punkten A anlegen.
6. Die Anhängervorrichtung ausrichten und die Schraubverbindungen halbfest anziehen.
7. Alle Schrauben und Muttern gemäß den Angaben in der Abbildung festdrehen.
8. Gemäß Abb. 3 das angegebene Teil ausschneiden.
9. Montieren Sie die Kunststoffkappe am Querträger der Anhängerkupplung an den Punkten B. Siehe Abbildung 4.
10. Gemäß Abb. 5 das angegebene Teil ausschneiden.
11. Die Stoßstangenhalterungen montieren. Siehe Abbildung 6.
12. Gemäß Abb. 7 das angegebene Teil ausschneiden.
13. Die angegebenen Teile kitten (Siehe Skizze).
14. Das Entfernte montieren.

Für die Demontage und Montage von Fahrzeugteilen das Werkstatt-Handbuch zu Rate ziehen.

Für die Montage und die Befestigungsmittel die Skizze zu Rate ziehen.

Für die Montage und Demontage des abnehmbaren Kugel-

©586270/11-11-2015/5

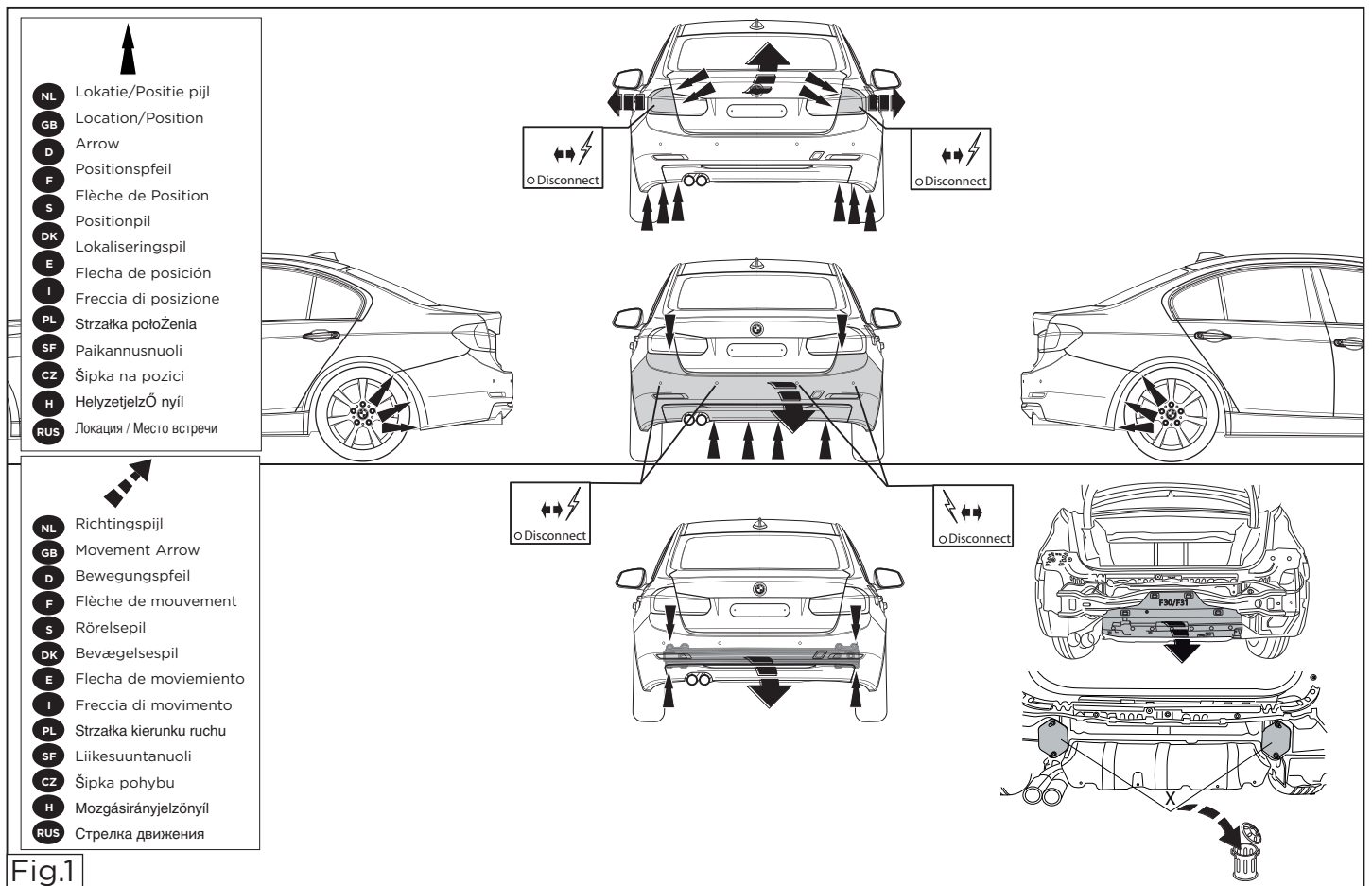

©586270/11-11-2015/14

Перед тем, как начинать монтаж, требуется проверить таблицу с типом изделия для того, чтобы определить какую именно из иллюстраций в инструкции по установке нужно использовать.

1. Снять оба блока задних фар. См. рисунок 1.
2. Снять пластмассовую закрепляющую пластину снизу в середине. (Sedan F30)
3. Снять балпер вместе со стальным брызгным брусом автомобиля. Снять пластмассовый корпус с металлического брызгного бруса. Удалить наклейки на местах крепления X. См. рисунок 1.
4. Просверлить в брызгном бруске отверстие B ø 8 мм, см. рис. 2.
5. Поставить брызгный крюк и панели задней стенки в точках A.
6. Выровнять брызгный крюк и крепко затянуть болтовые соединения от руки.
7. Затянуть все болты и гайки в соответствии со значениями, указанными на рисунке.
8. Выпилить обозначенную часть, как указано на рис. 3.
9. Установить пластмассовый корпус на поперечный брус брызгного крюка в точках B. См. рисунок 4.
10. Выпилить обозначенную часть, как указано на рис. 5.
11. Установить кронштейны балпера. См. рисунок 6.
12. Выпилить обозначенную часть, как указано на рис. 7.
13. Герметизировать обозначенные части (См. схему).
14. Установить снятые ранее детали.

Для инструкторов по снятию и установке деталей автомобиля, обратитесь к руководству для работников гаражей. Информацию о монтаже и средствах крепления вы найдете в схеме.

systems die beliegende Montageanleitung zu Rate ziehen.

HINWEISE:

- * Für (eine) eventuell erforderliche Anpassung(en) "des Fahrzeug's" ist der Händler zu Rate zu ziehen.
- * Im Bereich der Anlageflächen muß Unterbodenschutz, Hohlraumkonservierung (Wachs) und Antiröhnmaterial entfernt werden.
- * Vor dem Bohren prüfen, daß keine, dort eventuell vorhandene Leitungen beschädigt werden können.
- * Alle Bohrspäne entfernen und gebohrte Löcher gegen Korrosion schützen.
- * Entfernen Sie "falls vorhanden", die Plastikklappen von den Punktschweißmütern.
- * Für das höchstzulässige Zuggewicht und der erlaubte Kugeldruck Ihres Fahrzeuges ist Ihr Händler zu befragen.
- * Die Quetschmütern müssen nach einem späteren lösen der Mutter gegen neue ausgetauscht werden, da ansonsten die Sicherungswirkung nicht mehr garantiert ist!
- * Brink hatet nicht für Schäden, die als direkte oder indirekte Folge einer nicht ordnungsgemäßen Montage auftreten, darunter fallen auch die Benutzung von ungeeigneten Werkzeugen, andere als die vorgeschriebenen Montageverfahren und Montagemittel sowie eine fehlerhafte Interpretation der betreffenden Montageanleitung.

INSTRUCTIONS DE MONTAGE:

Avant de commencer le montage veuillez vérifier la plaque signalétique de l'attelage afin de déterminer la figure correspondante dans la notice de montage.

1. Démontez les feux arrière. Voir la figure 1.
2. Démontez la plaque de recouvrement en plastique au milieu de la partie inférieure. (Sedan F30)
3. Déposer le pare-chocs du véhicule y compris la traverse en

ВНИМАНИЕ:

- * Если потребуются изменения конструкции транспортного средства, обратитесь к руководству для работников гаражей.
- * Если в точках крепления имеются слои битума или противорывной материал, его следует удалить.
- * Сведения о максимальной допустимой массе брызгного прицепа Вы можете получить у дилера автомобиля.
- * При сверлении следите за тем, чтобы не задеть электропроводку и линии тормозной цепи и подача горячего.
- * Удалите (если они имеются) пластмассовые затяжки из приваренных гаек.
- * После монтажа крюка следует хранить автомобиль в комплект с технической документацией автомобиля.
- * Фирма Brink не отвечает за ущерб, являющийся прямым или косвенным следствием неправильного монтажа, в том числе использования неправильных инструментов и применений того способа монтажа или других средств, чем предусмотрено в инструкции, либо неправильного использования настоящих инструкций по монтажу.

монтажу.

Для инструкторов по установке и снятию съёмного крюка с шаром, обратитесь к прилагаемому руководству по

1. Перфорировать в брызгном бруске отверстие B ø 8 мм - voir fig.2.
2. Установить пластмассовый корпус на поперечный брус брызгного крюка в точках B. См. рисунок 4.
3. Выпилить обозначенную часть, как указано на рис. 5.
4. Просверлить в брызгном бруске отверстие B ø 8 мм, см. рис. 2.
5. Поставить брызгный крюк и панели задней стенки в точках A.
6. Выровнять брызгный крюк и крепко затянуть болтовые соединения от руки.
7. Затянуть все болты и гайки в соответствии со значениями, указанными на рисунке.
8. Выпилить обозначенную часть, как указано на рис. 3.
9. Установить пластмассовый корпус на поперечный брус брызгного крюка в точках B. См. рисунок 4.
10. Выпилить обозначенную часть, как указано на рис. 5.
11. Установить кронштейны балпера. См. рисунок 6.
12. Выпилить обозначенную часть, как указано на рис. 7.
13. Герметизировать обозначенные части (См. схему).
14. Установить снятые ранее детали.

Retirer le capuchon en plastique du tampon en métal. la traverse ne sera plus utilisée. Le cas échéant les autocollants placés sur les points X de fixation. Voir la figure 1.

4. Percer dans le capuchon en plastique les trous B ø 8 mm - voir fig.2.

5. Positionner l'attache-remorque contre le panneau arrière à l'emplacement des points A.

6. Centrer l'attache-remorque et visser les assemblages boulonnés sans serrer à fond.

7. Serrer tous les boulons et écrous conformément au schéma.

8. Scier la partie indiquée conformément à la figure 3.

9. Monter le capuchon en plastique au niveau de la barre perpendiculaire de l'attache-remorque, sur les points B. Voir la figure 4.

10. Scier la partie indiquée conformément à la figure 5.

11. Monter les supports du pare-chocs. Voir la figure 6.

12. Scier la partie indiquée conformément à la figure 7.

13. Boucher les parties indiquées (Voir le croquis).

14. Monter ce qui a été retiré.

REMARQUE:

- * Pour une/des adaptations indispensables sur le véhicule, veuillez consulter le concessionnaire.
- * Enlever la couche de bitume ou d'anti-tremblement qui recouvre éventuellement les points de fixation.
- * Pour connaître le poids de traction maximum et le poids en file-che sur la rotule autorisée du véhicule, veuillez consulter votre concessionnaire.

* **Veiller en perçant à ne pas endommager les conduites de électrique.**

trique, de frein et de carburant.

- * Retirer "si présents" les embouts en plastique des écrous de soudure par point.
- * Cette notice de montage doit être conervée à bord du véhicule après montage de l'attelage.
- * Brink décline toute responsabilité pour les dommages qui pourraient directement ou indirectement résulter d'un montage incorrect, y compris l'utilisation d'outils inappropriés et l'utilisation d'un mode d'emploi et de moyens autres que ceux prescrits, ou bien résulter d'une interprétation inexacte des présentes instructions de montage.

S MONTERINGSANVISNINGAR:

Före du startar monteringen måste du kontrollera typskylten för att kunna bedöma vilken skiss i monteringsanvisningen som skall användas.

1. Demontera bakljusmodulerna. Se figur 1.
2. Ta bort plasttäckplattan mitt på undersidan. (Sedan F30)
3. Demontera stötfångaren inklusive stötranden av stål från fordonet. Ta bort plastkåpan från metallstötfångaren. Stötranden förfaller. Avlägsna eventuellt klistermärkena som sitter på fästpunkterna X. Se figur 1.
4. Borra hålen B (ø8 mm) i plastkåpan. Se fig. 2.
5. Placera dragkroken mot bakpanelen vid punkterna A.
6. Justera dragkroken och dra åt skruvförbindningarna ordentligt för hand.
7. Momentdrag alla skruvar och muttrar enligt figuren.
8. Såga ut de angivna delarna enligt figur 3.
9. Fäst plastkåpan på tvärbalken av dragkroken vid punkterna B. Se figur 4.
10. Såga ut de angivna delarna enligt figur 5.
11. Fäst stötdämparstöden. Se figur 6.
12. Såga ut de angivna delarna enligt figur 7.
13. Tillslut delarna enligt figuren (Se skiss).

14. Montera det som avlägsnats.

Se verkstadshandboken för demontering och montering av fordonets delar.

Se skissen för montering och monteringsmaterial.

Se de bifogade monteringsanvisningarna för montering och demontering av det löstagbara kulsystemet.

OBS:

- * Kontakta återförsäljaren om fordonet eventuellt bör modifieras.
- * Om det finns ett bitumen- eller stötdämpande lager vid kontaktytor skall detta avlägsnas.
- * Kontakta din återförsäljare för ditt fordons max. dragvikt och tillåtna kultryck.
- * **Vid borrning skall man se till att elektrisk-, broms- och bränsleledningarna inte skadas.**
- * Avlägsna de små plastlocken - om dessa finns - från punktsvetsmuttrarna.
- * Efter att draget är monterat, placera monteringsanvisningen tillsammans med bilens övriga dokument.
- * Brink är inte ansvariga för skada som orsakats direkt eller indirekt av felaktig montering, inklusive användning av olämpliga verktyg, andra monteringsmetoder och processer än de som beskrivs, samt felaktig tolkning av dessa monteringsinstruktioner.

DK MONTAGEVEJLEDNING:

For at vælge rigtigt spændingsmoment, er det vigtigt at aflæse serienummeret på typepladen, for at kunne vælge hvilket af de medsendte diagrammer der skal anvendes.

1. Demonter baglysenhederne. Se fig.1.
2. Demonter kunststof dækkepladen midt på undersiden. (Sedan F30)
3. Demonter kofangeren, inklusive køretøjets stålstødbjælke.

©586270/11-11-2015/7

Před montáží vyměnitelného systému tažné koule konzultujte montážní manuál.

DŮLEŽITÉ

- * Pokud je potřeba provést na voze úpravy, obraťte se na svého prodejce.
- * Pokud je místo montáže opatřeno asfaltovým nátěrem nebo vrstvou nátěru snižující hluk, odstraňte je.
- * Pro informaci o maximálním nákladu povoleném k tažení se obraťte na svého prodejce.
- * **Při vrtání dbejte zvýšené pozornosti, zejména co se týče elektrických, brzdových a palivových kontaktů.**
- * Pokud jsou na maticích bodového svařování plastová víčka, odstraňte je.
- * Po montáži uschovejte tento manuál k ostatním dokladům vozidla.
- * Společnost Brink neodpovídá za přímé ani nepřímé škody způsobené nesprávnou montáží, včetně použití nevhodných nástrojů, použití jiných metod montáže a prostředků než uvedených a nesprávným pochopením těchto pokynů k montáži.

H SZERELÉSI ÚTMUTATÓ:

Mielőtt rögzítené az eszközt, ellenőrizze a típusablát, hogy a rögzítési útmutató alapján melyik ábra alkalmazandó.

1. Távolítsa el a hátsó világítótesteket. Lásd az ábrát 1.
2. Távolítsa el a műanyag fedlapot az alsó rész közepére. (Sedan F30)
3. Távolítsa el a járműről az ütközőt és az acél ütközőrudat. Szerelje le a műanyag borítást a fém lökhárítóról. Az ütközőrúdra már nem lesz szükség. Távolítsa el az összes címkét az érintkezési pontok X helyén. Lásd az ábrát 1.
4. Fúrja be a műanyag borításba a B lyukakat: ø 8mm, ld. 2. ábra.
5. Helyezzük a vontatószerkezetet a hátlapra a A pontoknál.

6. Igazítsa be a vonórúd helyzetét, majd húzza meg szilárdan a kötéseket.
7. Szorítsa be az összes anyát és csavart a rajzon feltüntetett csavarónyomatékig.
8. Fűrészsel vágja ki a jelzett részt a 3 ábrának megfelelően.
9. Szerelje vissza a műanyag borítást a vontatóhorog kereszttartójára a B pontokon. Lásd az ábrát 4.
10. Fűrészsel vágja ki a jelzett részt a 5 ábrának megfelelően.
11. Szerelje fel a ütköző támasztékokat. Lásd az ábrát 6.
12. Fűrészsel vágja ki a jelzett részt a 7 ábrának megfelelően.
13. Helyezze fel az ütközőt. Helyezze el a hátsó világítótesteket.
14. Helyezze vissza az eltávolított elemet.

A szétszerelés és a jármű alkatrészek összeillesztése érdekében, lásd a munkahelyi kézikönyvet.

Az összeillesztési utasítás és a csatlakozási eljárás érdekében, lásd a rajzot.

Az eltávolítható gömbrendszer összeszerelése érdekében, lásd a összeszerelési kézikönyvet.

FONTOS

- * Amennyiben a gépkocsin módosításra van szükség, kérjük felvilágosítást kereskedőnk felé.
- * Amennyiben a csatlakozási pontok bitumennel, vagy zajszőkkel anyaggal van bevonva, ezeket távolítsuk el.
- * A jármű által maximálisan vontatható megengedett teher mértékéről tájékozódjunk kereskedőnk felé.
- * **Fúrás során ügyeljünk arra, hogy elkerüljük az elektromos, a fém- és az üzemanyag-vezetékeket.**
- * Amennyiben ponthegesszel rögzített anyákkal találkozunk, vegyük le róluk a műanyag sapkát.
- * A felszerelés után az útmutatót keressük a gépjármű papírjaival együtt.
- * A Brink nem vállal felelősséget a nem megfelelő szerelésből közvetlen vagy közvetett módon következő károkért. Ez vonatkozik a nem megfelelő szerszámok használatára, a leírtaktól

©586270/11-11-2015/12

* Brink ei ole vastuussa vioittumisesta, josta on suoraan tai epäsuorasti aiheutunut väärästä asennuksesta samoin kuin sopimattomien työkalujen käytöstä, muiden kuin ohjeissa mainittujen asennusmenetelmien tai välineiden käytöstä sekä kyseisten asennusohjeiden väärinkäytöstä.

CZ POKYNY K MONTÁŽI:

Před instalací je nutno zkontrolovat typový štítek, abyste zjistili, který nářez v pokynech pro instalaci máte použít.

1. Odstraňte jednotky zadních světel. Viz schéma 1.
2. Odstraňte plastovou krycí desičku uprostřed a zespod. (Sedan F30)
3. Odstraňte nárazník o ocelovou nosník nárazníku z vozidla. Odmontujte umělohmotný kryt z kovové tyče. Nosník nárazníku již nebudete potřebovat. Odstraňte jakékoli nálepky z míst přípojení X. Viz schéma 1.
4. Do umělohmotného krytu vyvrtejte otvory B o průměru 8 mm, viz obrázek 2.
5. Umístěte tažnou tyč proti zadní stěně karoserie v bodech A. Připojte tažnou tyč a bezpečně utáhněte šrouby.
6. Utáhněte všechny matice a šrouby kroužkovou silou uvedenou ve výkrese.
7. Vyřizněte označenou část podle obrázku 3.
8. Vyřizněte označenou část podle obrázku 3.
9. Připevněte umělohmotný kryt v bodech B na příčnou tyč tažného zaráženi. Viz schéma 4.
10. Vyřizněte označenou část podle obrázku 5.
11. Připevněte vzpěry nárazníku. Viz schéma 6.
12. Vyřizněte označenou část podle obrázku 7.
13. Svazte označené části (Viz diagram).
14. Připevněte odstraňovací část.

©586270/11-11-2015/11

Antes de comenzar el montaje por favor, verifique la placa descriptiva del enganche con el fin de determinar la figura correspondiente en la reseña de montaje.

E INSTRUCCIONES DE MONTAJE:

1. Desmontar las unidades de las luces traseras. Véase la figura 1
2. Desmontar el cubrejuntas de plástico del medio en la parte inferior. (Sedan F30)
3. Desmontar el parachoques inclusive el tope de acero del vehículo. Retirar la tapa de plástico del parachoques metálico. el tope no se vuelve a utilizar. Retirar eventualmente los adhesivos a la altura de los puntos X de sujeción. Véase la figura 1.
4. Perfore los orificios B (Ø 8 mm) en la tapa de plástico. Vea la fig. 2.
5. Coloque el enganche para remolque contra el panel posterior en los puntos A.
6. Alinee el enganche para remolque y apriete a mano los tornillos fijando bien.
7. Aprete todos los tornillos y tuercas de acuerdo con los puntos del gráfico.
8. Corte la sección indicada según se muestra en la figura 3.
9. Coloque la tapa de plástico en el travesaño del enganche para remolque en los puntos B. Véase la figura 4.
10. Corte la sección indicada según se muestra en la figura 5.
11. Coloque los soportes del parachoques. Véase la figura 6.
12. Corte la sección indicada según se muestra en la figura 7.
13. Sellar con pegamento las partes indicadas (Véase el croquis).
14. Montar lo retirado.

©586270/11-11-2015/8

1. Irta metallisen iskunvaimenninpalkein muovipäällis:iskunvaimenninpalikka ei enää käytetä. Poista X mahdolliset tarrait kimittyskokoista. Ks. kuva 1.
2. Aseta vetokoukku takapaneelia vasten kohtiin A.
3. Aseta vetokoukku ulospäin ja kiristä pulttitilittokset lujasti kasiin.
4. Kiristä kaikki pultit ja mutterit piirroksen mukaisesti.
5. Sahaa merkitty osa irti kuvan 3 mukaisesti.
6. Kiinnitä muovipäällis vetokoukun poikittaipalkkiin kohtiin B, kuva 4.
7. Sahaa merkitty osa irti kuvan 5 mukaisesti
8. Sahaa merkitty osa irti kuvan 7 mukaisesti
9. Tiiivistiä merkityt osat (Ks. piirros).
10. Kiinnitä irrotetut osat.

Ajoneuvon osien purkamis- ja asennusohjeet, ks. työpöydällä käytetty käsikirja.
Asennus- ja kiinnitysohjeet, ks. piirros.
Irrotettavan kuulijärjestelmän asennus- ja purkamisohjeet, ks. ohjeinen asennusopas.
TÄRKEÄÄ:
* "Ajoneuvoa" koskevasta mahdollisesta tarpeellisesta sovellutuksesta/sovellutuksista on kysyttävä neuvoa jälleennyjältä.
* Mikäli kiinnityskohdissa on bitumi- tai täriänestökeros, se on poistettava.
* Auton vetämää sallittua enimmäiskuurmittusta on tiedusteltava jälleennyjältä.
* Porattaessa on huolehdittava siitä, että ei jouduta kosketuksiin sähkö-, jarru- tai polttoainejohdon kanssa.
* Poista, "mikäli olemassa", pistehitsausmuttereiden muovisuojukset.
* Nämä asennusohjeet on asennuksen jälkeen säilytettävä yhdessä ajoneuvoa koskevien paperien kanssa.

Rädför montage og demontering af dele til køretøjet arbejdsplads håndbogen.
Rädför for montage og demontering af det aftagelige kuglesys-tem den vedlagte montagevejledning.
BEMÆRK:

- * Kontakt forhandleren i forbindelse med eventuelle påkrævede ændring(er) på køretøjet.
- * Undervognsbehandlingen skal fjernes de steder hvor trækkeket ligger an mod bilen.
- * Kontakt Deres forhandler for oplysninger om den maksimale trækkræft og det tilladte kugletryk.
- * Vær forsigtig ikke at bore i ledninger-,bremse eller benzinslange
- * Fjern plasticpropperne "om de findes" fra de punktsvejsede mdftrækker.
- * Brink er ikke ansvarlig for skade der direkte eller indirekte er forårsaget af forkert montage, herunder også iberegnet brug af

©586270/11-11-2015/8

Consultar para el desmontaje y montaje de piezas del vehículo el manual de instalación de taller.

Consultar el croquis para el montaje y medios de fijación.

Consultar para el montaje y desmontaje del sistema de la bola extraíble las instrucciones de montaje adjuntas

N.B.

* Para (una) eventual(es) adaptación(es) 'del vehículo' consúltese al concesionario.

* Si en los puntos de fijación hay una capa de betún o anti-choque hay que quitarla.

* Consulte a su concesionario para el peso máximo de tracción y la presión de la bola admitida de su vehículo.

*** No agujerear cable de eléctrico, tubos de freno o gasolina"**

* Retirar, si presentes, los capuchones de plástico de las tuercas de soldadura por punto.

* Guarde estas instrucciones junto a la documentación del vehículo después del montaje del enganche.

* Brink no se responsabiliza por daños causados, directa o indirectamente, por un montaje incorrecto, incluyendo el uso de herramientas inadecuadas, por el uso de métodos de montaje y medios distintos a los indicados y por la interpretación incorrecta de estas instrucciones de montaje.

I ISTRUZIONI PER IL MONTAGGIO:

Prima di iniziare il montaggio verificare la terghetta per determinare quale disegno, presente nelle istruzioni, è applicabile.

1. Smontare i gruppi dei fanali posteriori. Vedi figura 1.
2. Smontare la piastra di copertura sotto al centro. (Sedan F30)
3. Smontare il paraurti e la barra d'acciaio dal veicolo, Smontare il tappo di plastica dal paraurti in metallo. la barra in acciaio non dovrà più essere montata. Rimuovere gli eventuali adesivi dai punti A di fissaggio. Vedi figura 1.
4. Praticare i fori G \varnothing 8mm nel tappo di plastica. Vedi fig. 2.

* Brink non può essere ritenuta responsabile per eventuali danni direttamente o indirettamente dovuti ad un errato montaggio, intendendo con ciò anche l'uso di attrezzi non idonei e l'uso di metodi e mezzi di montaggio diversi da quelli prescritti, nonché all'errata interpretazione delle seguenti istruzioni di montaggio.

PL INSTRUKCJA MONTAŻU:

Przed rozpoczęciem montażu należy sprawdzić tabliczkę znamionową, żeby ustalić, który z szablonów znajdujących się w instrukcji montażowej należy wykorzystać.

1. Zdemontować zespół tylnych świateł. Patrz rysunek 1.
2. Zdemontować od spodu w części środkowej płytę osłonową z tworzywa sztucznego. (Sedan F30)
3. Zdemontować z pojazdu zderzak wraz ze stalową belką zderzakową, Zdemontuj osłonę z tworzywa sztucznego z metalowego zderzaka. belka zderzakowa nie będzie ponownie używana. Usunąć ewentualnie klejiszczce z punktów X montażowych. Patrz rysunek 1.
4. W osłonie z tworzywa sztucznego wywierć otwory B \varnothing 8 mm, patrz rys. 2.
5. Umieścić hak holowniczy przy tylnym panelu w punktach A.
6. Wyosiować hak holowniczy i silnie dokręcić śruby.
7. Dokręcić wszystkie śruby i nakrętki zgodnie z rysunkiem.
8. Wypilować zgodnie z rysunkiem 3 wskazany odcinek.
9. Zamontuj osłonę z tworzywa sztucznego przy belce poprzecznej haka holowniczego w punktach B. Patrz rysunek 4.
10. Wypilować zgodnie z rysunkiem 5 wskazany odcinek.
11. Zamontować wsporniki zderzaka. Patrz rysunek 6.
12. Wypilować zgodnie z rysunkiem 7 wskazany odcinek.
13. Wypełnić kitem zaznaczone części (Patrz schemat).
14. Zamontować to co zostało usunięte.

Co do montażu i montowania części pojazdu zapoznać się z

5. Posizionare il gancio traino contro il pannello posteriore in corrispondenza dei punti A.
6. Piegare il gancio traino in fuori ed avvitare saldamente a mano i giunti a vite.
7. Serrare tutti i dadi e bulloni alle coppie di serraggio indicate nel disegno.
8. Segare via la parte indicata in figura 3.
9. Montare il tappo di plastica sulla traversa del gancio di traino sui punti B. Vedi figura 4.
10. Segare via la parte indicata in figura 5.
11. Montare i sostegni del paraurti. Vedi figura 6.
12. Segare via la parte indicata in figura 7.
13. Sigillare applicando un collante sulle superfici indicate (Vedi disegno).
14. Montare quanto rimosso.

Per lo smontaggio ed il montaggio dei componenti del veicolo consultare il manuale tecnico dell'officina.

Consultare il disegno per il montaggio ed i dispositivi di fissaggio.

Per il montaggio e lo smontaggio del sistema a sfera rimovibile, consultare le istruzioni di montaggio allegate.

N.B.:

* Per eventuali necessari adattamenti "del veicolo" si consiglia di consultare il fornitore.

* Rimuovere lo strato di materiale isolante dai punti d'attacco.

* Per il peso complessivo trainabile della Vostra vettura, consultate il Vostro rivenditore autorizzato.

*** Praticando i fori, prestare attenzione a non danneggiare i cavi elettrici, i cavi del freno e i condotti del carburante.**

* Rimuovere, se presenti, i coperchietti in plastica dai dadi di saldatura per punto.

* Questa istruzione di montaggio deve essere allegata ai documenti del veicolo dopo l'installazione del gancio.

©586270/11-11-2015/9

podręcznikiem warsztatowym.

Co do montażu i środków montażowych zapoznać się ze schematem.

Co do montażu i demontażu zdejmowanej kuli zapoznać się z załączoną instrukcją montażu .

Wskazówki:

* Po przejechaniu 1000 km dokręcić wszystkie elementy skręcane.

*** Podczas ewentualnych odwrotów upewnić sięczy w pobliżu nie znajdują się przewody instalacji elektrycznej, przewody hydrauliczne lub przewody paliwowe.**

* Wszystkie ubytki powłoki lakierniczej zabezpieczyć przed korozją.

* Należy wyjąć ewentualne plastikowe zaślepki w punktach przyspawanych nakrętek.

* Stosować nakrętki oraz śruby gatunkowe dostarczone w komplecie.

* Utrzymywać kulę w czystości, oraz pamiętać o regularnym jej smarowaniu.

* Hak holowniczy zarejestrować w stacji diagnostycznej.

Zastosowanie się do powyższych wskazań gwarantuje Państwu bezpieczeństwo, niezawodność i sprawność naszego wyrobu przez cały okres jego użytkowania.

Wypełnić kitem zaznaczone części (Patrz schemat).

* Firma Brink nie ponosi odpowiedzialności za straty poniesione pośrednio lub bezpośrednio na skutek niewłaściwego montażu, w tym użycia niewłaściwych narzędzi i sposobów montażu niezgodnych z instrukcją, oraz niezastosowanie się do treści instrukcji.

SF ASENNUSOHJEET:

Ennen asennusta, selvittä tyypikilvestä, mikä asennusohjeen piirros koskee kyseistä autoa

1. Irrota takavaloyksiköt. Ks. kuva 1.
2. Irrota alapuolen keskikohdasta/keskikohtaan muovipeitelevy. (Sedan F30)
3. Irrota ajoneuvosta puskuri sekä teräksinen iskunvaimenninpalk-

©586270/11-11-2015/10