

Montagehandleiding
Fitting instruction
Montageanleitung
Description de montage
Instrucciones de montaje
Montagevejledning
Monteringsveiledning
Monteringshandleiding
Asennusohje
Návod k montáži

TOYOTA Corolla Wagon



2002 →



EC 94/20

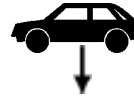

2000 kg

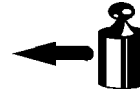

1350 kg



55 kg

D

waarde
value
Wert
valeur

7,91 kN

NL	D	GB	N	SF
F	E	DK	S	CZ

TYPE: 028051

e4 00-2156

(c) BOSAL 23-06-2004

Issue 01

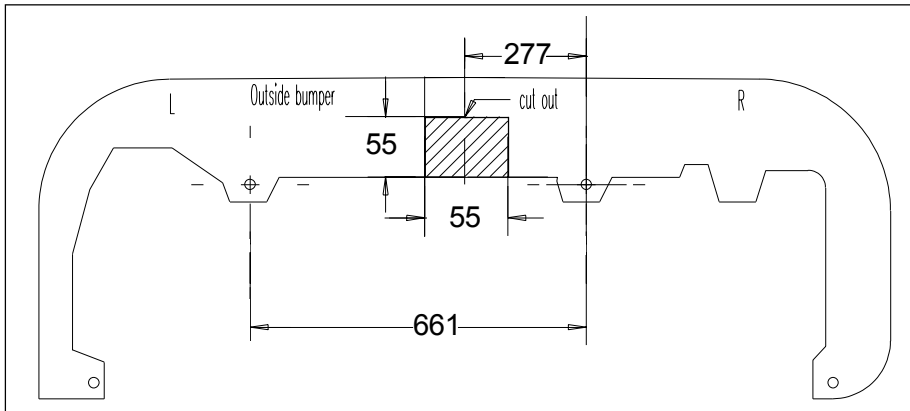

Raadpleeg uw dealer voor de max. massa die uw wagen mag trekken.

Die maximale Anhängelast ihres Fahrzeuges können Sie im Fahrzeugschein oder im Benutzerhandbuch nachlesen.

For the max. trailer weight of your car please refer to the owner's manual or your car homologation documents.

Pour connaître le poids maxi remorquable pour votre voiture consulter la notice d'utilisation de votre voiture ou la carte grise.

Consulte a su distribuidor sobre el peso máximo que puede remolcar su vehículo.

Deres forhandler vil kunne oplyse Dem om den højst tilladte vægt efter Deres køretøj.

Ta kontakt med forhandleren angående den maksimale vekt som bilen kan trekke.

Se handboken eller registreringsbevis för max släpvagnsvikt för din bil.

Tarkista suurin sallittu vetopaino ajoneuvon ohjekirjasta tai rekisteriotteesta.

Maximální přípustná hmotnost přívěsu pro Vaše vozidlo je uvedena v technickém průkazu nebo v uživatelské příručce.

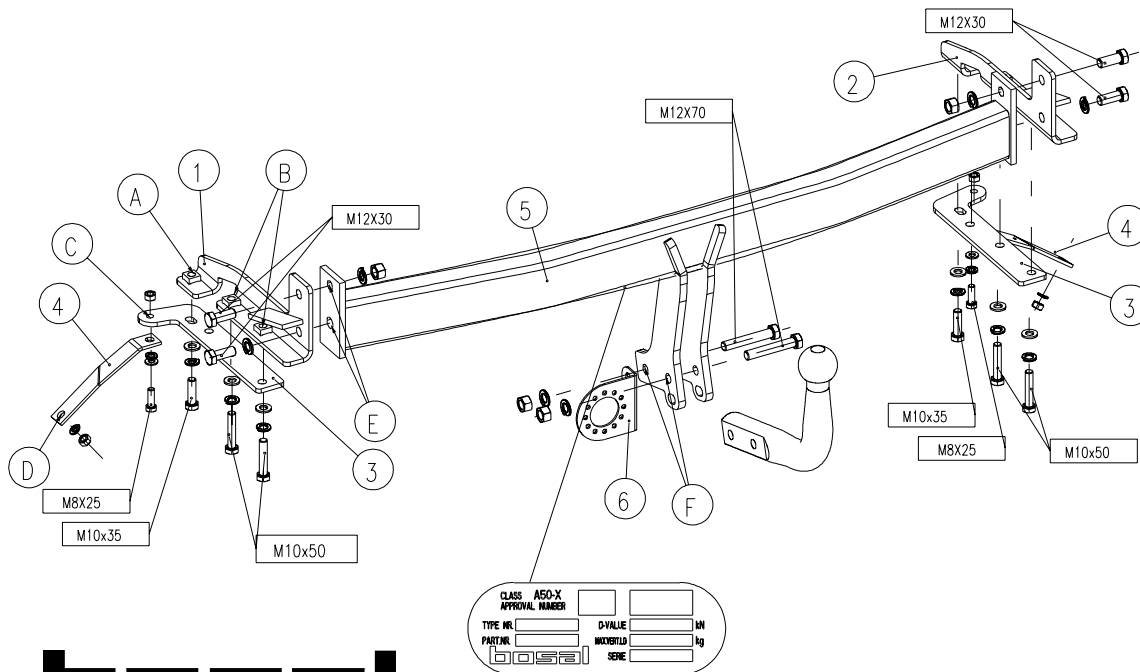

Meegeleverde onderdelen
Mitgelieferte Befestigungsteile
Provided parts
Materiel de fixation joint
Piezas incluidas

Medfølgende komponenter
Vedlagt festemateriell
Medföljande komponenter
Mukana tulevat osat
Dodané upevňovací díly

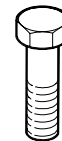

2x M8x25
2x M10x35
4x M10x50
4x M12x30
2x M12x70



4x M8
4x M12



4x M8
6x M10
6x M12



2x M8
6x M10

bosal

028051 MONTAGEHANDLEIDING

1. Meegeleverde onderdelen en bevestigingsmaterialen van de trekhaak verwijderen. Eventueel aanwezige kit ter plaatse van de bevestigingspunten verwijderen.
2. Verwijder de bekleding uit de kofferruimte en demonteer de bumper door 8 schroeven te verwijderen. Demonteer, via de kofferruimte, de 2 moeren aan de binnenzijde van de bumper. Verwijder de binnenbumper en steunen. Deze komen te vervallen.
3. Demonteer links en rechts de sleepogen. De bouten worden niet meer gebruikt.
4. Maak de uitlaat los van de ophangrubbers.
5. Demonteer het hitteschild.
6. Plaats steun "1" in de linker chassisbalk en steun "2" in de rechter chassisbalk.
7. Plaats contraplaten "3" aan de onderzijde van de beide chassisbalken en monteer deze t.p.v. gaten "A" met bouten M10x35 incl. sluit- en veerringen. Monteer t.p.v. gaten "B" de sleepogen met bouten M10x50, incl. sluit- en veerringen
8. Monteer stripjes "4" t.p.v. de gaten "C" m.b.v. bouten M8x25 incl. veer-, sluitringen en moeren. Let op: er is een linker en een rechter strip! Monteer stripjes "4" t.p.v. de gaten "D" m.b.v. veerringen en moeren M8.
9. Monteer dwarsbalk "5" t.p.v. de gaten "E" m.b.v. bouten M12x30, incl. veerringen en moeren.
10. Zet de trekhaak vast. Hierbij de volgende aanhaalmomenten hanteren:
M 8 - 23 Nm
M10 - 46 Nm
M12 - 79 Nm
11. Herplaats het hitteschild, de uitlaat en de kofferbakbekleding.
12. Maak een uitsparing in de bumper volgens detail 1. Monteer de bumper terug.
13. Monteer de kogel, incl. stekkerdoosplaat "6", t.p.v. de gaten "F" m.b.v. 2 bouten M12x70, incl. veerringen en moeren. Zet de bouten vast volgens gegeven aanhaalmoment.
14. Het is noodzakelijk om na ca. 1000 km gebruik de boutverbindingen na te trekken (volgens gegeven aanhaalmomenten).
15. Bosal kan niet aansprakelijk worden gesteld voor enig gebrek in het produkt zoals veroorzaakt door de schuld of door welk onoordeelkundig gebruik ook van de gebruiker of een persoon voor wie hij aansprakelijk is (art. 185, lid 2 N.B.W.).

028051 ANBAUANWEISUNG

1. Die Anhängervorrichtung auspacken und die Befestigungsteile auf Vollständigkeit überprüfen. Im Bereich der Befestigungspunkte den Unterbodenschutz entfernen.
2. Die Verkleidung aus dem Kofferraum entfernen. Den Stoßfänger demontieren, hierfür 8 Schrauben entfernen. Im Kofferraum 2 Schrauben an der Innenseite des Stoßfängers demontieren. Den Innenstoßfänger und die Stützen entfernen. Diese werden nicht mehr benötigt.
3. Die Abschleppösen links und rechts demontieren. Die Schrauben werden nicht mehr benötigt.
4. Den Auspuff von den Auspuffaufhängegummis lösen.
5. Das Hitzeschild entfernen.
6. Die Stütze "1" in den linken Chassisrahmen und die Stütze "2" in den rechten Chassisrahmen legen.
7. Die Gegenplatten "3" an der Unterseite der beiden Chassisrahmen legen und mit Schrauben M10x35, Unterlegscheiben und Federringen an den Löchern "A" montieren. Die Abschleppösen mit Schrauben M10x50, Unterlegscheiben und Federringen an den Löchern "B" montieren.
8. Die Streifen "4" mit Schrauben M8x25, Federringen und Muttern an den Löchern "C" montieren. Achtung: es gibt eine linke und rechte Streifen "4"! Die Streifen "4" mit Federringen und Muttern M8 an den Löchern "D" montieren.
9. Den Querträger "5" mit Schrauben M12x30, Federringen und Muttern an den Löchern "E" montieren.
10. Die Anhängervorrichtung ausrichten und alle Schrauben mit folgenden Drehmomenten anziehen:
M 8 - 23 Nm
M10 - 46 Nm
M12 - 79 Nm
11. Das Hitzeschild, den Auspuff und die Kofferraumverkleidung wieder anbringen.
12. Einen Ausschnitt im Stoßfänger gemäß Detail 1 vornehmen. Den Stoßfänger wieder montieren.
13. Die Kugel und Steckdosenhalteplatte "6" mit 2 Schrauben M12x70, Federringen und Muttern an den Löchern "F" montieren. Die Bolzen gemäß angegebenem Anzugsmoment festdrehen.
14. Nach ca. 1000 km die Bolzenverbindungen, wie angegeben, nachziehen.
15. Für einen Mangel am Produkt, der durch den Fahrzeughalter oder eine andere Person aufgrund unsachgemäßer Benutzung verursacht wurde, übernimmt Bosal keine Haftung. (art. 185 lid 2 N.B.W.)

028051 FITTING INSTRUCTIONS

1. Unpack the towing bracket and check its contents against the parts list. If necessary, remove the underseal from around the fitting points of the luggage compartment/frame members.
2. Remove the trunk trim and dismount the bumper (remove 8 screws). Dismount, through the luggage compartment, the 2 nuts on the inside of the bumper. Remove the inside bumper and the supports. These will no longer be used.
3. Dismount LH and RH the towing rings. The bolts will no longer be used.
4. Loosen the exhaust from the suspension rubbers.
5. Dismount the heatshield.
6. Place support "1" in the LH frame member and support "2" in the RH frame member.
7. Place backing plates "3" at the lower-side of both frame members. Mount the backing plates "3" at the holes "A" using M10x35 bolts, plain washers and spring washers. Mount the towing rings at the holes "B" using M10x50 bolts, plain washers and spring washers.
8. Mount brackets "4" at the holes "C" using M8x25 bolts, spring washers, plain washers and nuts. Attention: there is a LH and a RH bracket "4"! Mount the brackets "4" at the holes "D" using spring washers and nuts M8.
9. Mount the crossbar "5" at the holes "E" using M12x30 bolts, spring washers and nuts.
10. Secure the towbar using a torque-wrench. Torque the bolts as follows:
M 8 - 23 Nm
M10 - 46 Nm
M12 - 79 Nm
After about 1000 km use, re-tighten the bolts and nuts to the specified torque.
11. Replace the heatshield, the exhaust and the trunk trim.
12. Make a recess in the bumper according detail 1. Remount the bumper.
13. Mount the ball including socket plate "6" at the holes "F" using 2 M12x70 bolts, spring washers and nuts. Tighten the bolts according to the specified torque.
14. After about 1000km use, re-tighten the bolts and nuts to the specified torque.
15. Bosal cannot be held responsible for any defects in the product caused by fault or by any injudicious use whatever of the user or a person he is liable for. (sect. 185, art. 2 N.B.W.)

bosal

028051 DESCRIPTION DU MONTAGE

1. Séparer les différents éléments d'attelage. Enlever le mastic de protection autour des points de fixation.
2. Enlever la garniture du coffre et démonter le pare-chocs (enlever 8 vis).
Démonter, par le coffre, les 2 boulons du côté intérieur du pare-choc.
Enlever le pare-chocs intérieur et les supports. Ils ne seront pas réutilisés.
3. Démonter à gauche et à droite les anneaux de remorquage. Les boulons ne seront pas réutilisés.
4. Décrocher l'échappement des caoutchoucs de la suspension d'échappement.
5. Démonter l'écran thermique.
6. Placer le support "1" dans le longeron gauche du châssis et le support "2" dans le longeron droit du châssis.
7. Placer les contre-plaques "3" au dessous des deux longerons du châssis. Monter les contre-plaques "3" au niveau des trous "A", à l'aide des boulons M10x35, des rondelles plates et des rondelles grower.
Monter les anneaux de remorquage au niveau des trous "B", à l'aide des boulons M10x50, des rondelles plates et des rondelles grower.
8. Monter les goussets "4" au niveau de trous "C", à l'aide des boulons M8x25, des rondelles grower, des rondelles plates et des écrous. Attention: il y a un gousset "4" gauche et un gousset "4" droit!
Monter les goussets "4" au niveau des trous "D", à l'aide des rondelles grower et des écrous M8.
9. Monter la traverse "5" au niveau des trous "E", à l'aide des boulons M12x30, des rondelles grower et des écrous.
10. Fixer l'attelage. Bloquer l'ensemble de la boulonnerie aux couples de serrage suivants:
M 8 - 23 Nm
M10 - 46 Nm
M12 - 79 Nm
11. Remettre l'écran thermique, l'échappement et la garniture du coffre.
12. Faire une découpe dans le pare-chocs suivant le détail 1. Remonter le pare-chocs.
13. Monter la boule et le support de prise "6" au niveau des trous "F" à l'aide des 2 boulons M12x70, des rondelles grower et des écrous. Vissez les boulons selon le couple de serrage indiqué.
14. Il est conseillé de vérifier le serrage de toute la boulonnerie après 1000 Km de traction.
15. Bosal décline toute responsabilité concernant des défauts éventuels de cet attelage qui seraient causés par une mauvaise utilisation. Seul l'utilisateur est responsable.

028051 INSTRUCCIONES DE MONTAJE

1. Sacar las piezas y el material de sujeción incluidos en el gancho de remolque. Si procede, retirar el pegamento existente en los puntos de sujeción.
2. Retirar el revestimiento del maletero y desmontar el parachoques, retirando 8 tornillos.
Desmontar, a través del maletero, 2 tuercas en el lado interior del parachoques.
Retirar el parachoques interior y los soportes. Ya no se utilizan.
3. Desmontar las argollas de remolque a la izquierda y derecha. Los pernos ya no se utilizan.
4. Soltar el tubo de escape de las gomas de suspensión.
5. Desmontar la pantalla térmica.
6. Meter el soporte "1" en el larguero del chasis izquierdo y el soporte "2" en el larguero del chasis derecho.
7. Colocar contrachapas "3" en el lado inferior de ambos largueros del chasis y montarlas en los orificios « A » con pernos M10x35, incluyendo arandelas y aros elásticos.
Montar las argollas de remolque por medio de pernos M10x50, incluyendo aros elásticos y arandelas.
8. Montar las cubrejuntas "4" en los orificios "C" por medio de pernos M8x25, incluyendo aros elásticos, arandelas y tuercas. Atención: hay una cubrejunta izquierda y derecha!
Montar la cubrejuntas "4" en los orificios "D" por medio de aros elásticos y tuercas M8.
9. Montar la traviesa "5" en los orificios "E" por medio de pernos M12x30, incluyendo aros elásticos y tuercas.
10. Fijar el gancho de remolque. Atenerse aquí a los siguientes pares de apriete:
M 8 - 23 Nm M10 - 46 Nm M12 - 79 Nm
11. Volver a colocar la pantalla térmica, el tubo de escape y el revestimiento del maletero.
12. Efectuar un vaciado en el parachoques, según el detalle 1. Montar de nuevo el parachoques.
13. Montar la bola, con de la placa del enchufe "6", en los orificios "F" por medio de 2 pernos M12x70, con inclusión de aros elásticos y tuercas. Fijar los pernos según los pares de apriete indicados.
14. Cada 1000 km de uso es necesario comprobar las conexiones del perno (según los pares de apriete dados).
15. Bosal no asume responsabilidad de ningún tipo por defectos en el producto causados por o debidos a un uso imprudente, tanto por parte del usuario como de cualquier persona bajo su responsabilidad (art. 185, párrafo 2 N.B.W. (Código Civil Holandés)).

028051 MONTAGEVEJLEDNING

1. Fjern de dele og monteringsmaterialer, der sidder på trækrogeren. Eventuelt kit på fastgørelsespunkterne fjernes.
2. Tag beklædningen ud af bagagerummet og afmonter kofangeren ved at fjerne 8 skruer.
Afmonter gennem bagagerummet de 2 møtrikker på indersiden af kofangeren.
Fjern inderkofangeren og beslagene. Disser bliver overflødige.
3. Afmonter slæbeøjnene i venstre og højre side. Boltene bortfalder.
4. Tag udstødningen ud af gummiophængene.
5. Afmonter varmeskjoldet.
6. Anbring beslag "1" i den venstre chassisvange og beslag "2" i den højre chassisvange.
7. Anbring kontrastykker "3" på undersiden af begge chassisvinger og monter dem ved huller "A" med bolte M10x35, inkl. plan- og fjederskiver.
Monter slæbeøjnene ved hullerne "B" vha. bolte M10x50, inkl. plan- og fjederskiver.
8. Monter beslag "4" ved hullerne "C" vha. bolte M8x25, inkl. fjeder- og planskiver samt møtrikker.
NB: Der er en venstre og højre beslag!
Monter stødplader "4" ved hullerne "D" vha. fjederskiver og møtrikker M8.
9. Monter tværvangen "5" ved hullerne "E" vha. bolte M12x30, inkl. fjederskiver og møtrikker.
10. Fastgør trækrogeren. Følgende momenter skal iagttages:
M 8 - 23 Nm M10 - 46 Nm M12 - 79 Nm
11. Genanbring varmeskjoldet, udstødningen og bagagerumsbeklædningen.
12. Lav en åbning i kofangeren jf. fig. 1. Genanbring kofangeren.
13. Monter kuglen, inkl. stikdåseplade "6", ved hullerne "F" vha. 2 bolte M12x70, inkl. fjederskiver og møtrikker. Spænd boltene jf. det angivne spændingsmoment.
14. Det er nødvendigt at efterspænde møtrikkerne efter ca. 1000 km.
15. Bosal kan ikke gøres ansvarlig for mangler ved produktet, der er opstået som følge af skyld eller ukyndig anvendelse af brugeren eller en person, som han er ansvarlig for (§ 185, stk. 2 N.B.W. (hollandsk privatret)).

028051 MONTERINGSVEILEDNING

1. Fjern vedlagte deler og festemateriell fra tilhengerfestet. Fjern eventuelt kitt som måtte befinne seg på festepunktene.
2. Fjern bekledningen i bagasjerommet og demonter støtfangeren ved å fjerne 8 skruer. Demonter, via bagasjerommet, de 2 mutrene på innsiden av støtfangeren. Demonter den indre støtfangeren og støttene. Disse skal ikke brukes på nytt.
3. Demonter festet for slepetau på venstre og høyre side. Skruene skal ikke brukes på nytt.
4. Frigjør eksosanlegget fra gummiopphengene.
5. Demonter varmeskjoldet.
6. Plasser støtten "1" i venstre understellsbjelke og støtten "2" i høyre understellsbjelke.
7. Plasser kontraplatene "3" på undersiden av begge understellsbjelkene og monter disse ved hullene "A" ved hjelp av skuer M10 x 35, inklusiv skiver og fjærskiver. Monter festene for slepetau ved hullene "B" ved hjelp av skuer M10 x 50, inklusiv skiver og fjærskiver.
8. Monter båndene "4" ved hullene "C" ved hjelp av skruer M8 x 25, inklusiv fjærskiver, skiver og mutre. OBS! Det er et venstrebånd og et høyrebånd!
Monter båndene "4" ved hullene "D" ved hjelp av fjærskiver og mutre M8.
9. Monter tverrstangen "5" ved hullene "E" ved hjelp av skruer M12 x 30, inklusiv fjærskiver og mutre.
10. Fest tilhengerfestet. Bruk i den forbindelse følgende tilstrammingsmomenter:
M 8 - 23 Nm M10 - 46 Nm M12 - 79 Nm
11. Monter varmeskjoldet, eksosanlegget og bekledningen i bagasjerommet tilbake på plass igjen.
12. Lag en utsparing i støtfangeren, som vist på detaljtegning 1. Monter støtfangeren tilbake på plass.
13. Monter trekkulen og platen for stikkontakten "6" ved hullene "F", ved hjelp av 2 skruer M12 x 70, inklusiv fjærskiver og mutre. Fest skruene i henhold til oppgitt tiltrekingsmoment.
14. Det er nødvendig å etterstramme boltforbindelsene etter ca. 1000 km (i henhold til de oppgitte tilstrammingsmomentene).
15. Bosal kan ikke stilles ansvarlig for noen mangel ved produktet som kan forårsakes av skjødesløs eller ukynlig bruk. Ansvaret er brukerens eget (paragraf 185, ledd 2 i den nederlandske sivilrettslige lovboken).

028051 NÁVOD K MONTÁŽI

1. Podle přiloženého seznamu zkontrolujte jednotlivé součásti zařízení. Pokud je to nezbytné, odstranit ze styčných bodů v zavazadlovém prostoru ochranný prostředek.
2. Odstranit podlahovou krytinu kufra a odmontovat nárazník odstraněním osmi šroubů. Odmontovat skrz zavazadlový prostor dvě matice na vnitřní straně nárazníku. Odstranit vnitřní nárazník a nosníky. Ty již nebudou dále použity.
3. Odmontovat tažný kroužek na levé a pravé straně. Šrouby tažného kroužku už nebudou dále použity.
4. Uvolnit výfuk z gumových závěsů.
5. Odmontovat tepelný štít.
6. Umístit nosník „1“ na levé části konstrukce a nosník „2“ na pravé části konstrukce.
7. Umístit protideštičky „3“ na spodní straně konstrukce. Připevnit protideštičky „3“ do otvorů „A“ pomocí šroubů M10x35, plochých a pružných podložek. Připevnit tažné kroužky do otvorů „B“ pomocí šroubů M10x50, plochých a pružných podložek.
8. Připevnit držák „4“ do otvorů „C“ pomocí šroubů M8x25, pružných a plochých podložek a matic. Pozor: tady nebudeme rozlišovat levý a pravý držák, oba budou „4“! Připevnit držáky „4“ do otvorů „D“ pomocí pružných podložek a matic M8.
9. Připevnit příčník „5“ do otvorů „E“ pomocí šroubů M12x30, pružných podložek a matic.
10. Tažné zařízení zabezpečit, všechny šrouby utáhnout. Hodnoty točivého momentu:
M 8 - 23 Nm M10 - 46 Nm M12 - 79 Nm
Po ujetí zhruba 1000 km dotáhnout všechny šrouby a matice na výše uvedené hodnoty točivého momentu.
11. Nasadit nazpět tepelný štít, výfuk a podlahovou krytinu.
12. Zhotovit výřez v nárazníku podle detailu 1 a nasadit nazpět nárazník.
13. Připevnit tažnou kouli včetně držáku zásuvky „6“ do otvorů „F“ pomocí dvou šroubů M12x70, pružných podložek a matic. Utáhnout na uvedené hodnoty točivého momentu.
14. Po ujetí zhruba 1000 km dotáhnout všechny šrouby a matice na výše uvedené hodnoty točivého momentu
15. Firma Bosal nenese zodpovědnost za jakoukoliv závadu na výrobku způsobenou nesprávným zacházením ze strany uživatele nebo další zodpovědné osoby.

bosal

028051 MONTERINGSINSTRUKTION

1. Packa upp monteringsssatsen och kontrollera innehållet mot detaljbeskrivning. Om det behövs tag bort underredsmassa runt monteringspunkterna i bagageutrymmet och under bilen.
2. Avlägsna beklädnaden ur bagageutrymmet och demontera stötfångaren genom att avlägsna 8 skruvar. Demontera via bagageutrymmet de 2 muttrarna från stötfångarens insida. Avlägsna innanmätet och stagen. Dessa faller bort.
3. Demontera till höger och vänster bogseringsöglorna. Skruvarna förfaller.
4. Lossa avgasröret ur sina gummifästen.
5. Demontera varmeskjölden.
6. Placera staget "1" i den vänstra chassibalken och staget "2" i den högra chassibalken.
7. Placera motbrickorna "3" mot de båda chassibalkarnas undersida och montera dem vid hålen "A" med skruvar M10x35, inklusive plan- och fjäderbrickor. Montera bogseringsöglorna vid hålen "B" med skruvar M10x50, inklusive plan- och fjäderbrickor.
8. Montera skenorna "4" vid hålen "C" med skruvar M8x25, inkl. fjäder- och planbrickor och muttrar. Obs: den högra och vänstra skenan är olika!
Montera skenorna "4" vid hålen "D" med fjäderbrickor och muttrar M8.
9. Montera tvärbalken "5" vid hålen "E" med skruvar M12x30, inkl. fjäderbrickor och muttrar.
10. Montera dragkroken. Spänn med momentnyckel enligt följande:
M 8 - 23 Nm
M10 - 46 Nm
M12 - 79 Nm
11. Sätt tillbaka varmeskjölden, avgasröret och bagageutrymmets beklädnad.
12. Skär ut en del ur stötfångaren enligt detalj 1, sätt sedan tillbaka stötfångaren.
13. Montera kulan, inkl. kontaktpattan "6", vid hålen "F" med 2 skruvar M12x70, inkl. fjäderbrickor och muttrar. Momentdrag alla skruvar till det angivna värdet.
14. Det är nödvändigt att dra åt bultarna igen efter ungefär 1000 km körning (enligt angivna momentangivelser).
15. Bosal kan inte ställas till ansvar för fel på produkten som orsakats av användaren eller genom omdömeslöst bruk av produkten av användaren eller en person som han bär ansvar för (art. 185, paragraf 2 i den nederländska civilrättsbalken).

028051 ASENNUSOHJEET

1. Pura vetokoukkupakkaus ja tarkista listasta, että kaikki asennuksessa tarvittavat osat löytyvät. Jos tarpeellista poista alustansuojaus kiinnityskohdista.
2. Poista verhoilu tavaratilasta ja irrota puskuri poistamalla kahdeksan ruuvia. Irrota tavaratilan kautta puskurin sisäpuolella olevat kaksi mutteria. Poista sisäpuskuri ja tuet. Niitä ei enää tarvita.
3. Irrota hinaussilmukat vasemmalta ja oikealta. Pultteja ei enää käytetä.
4. Irrota pakoputki kiinnityskumeista.
5. Irrota lämpökilpi.
6. Työnnä tuki "1" nyt vasempaan alustan palkkiin ja tuki "2" oikeaan alustan palkkiin.
7. Aseta vastalevyt "3" molempien alustan palkkien alle ja kiinnitä ne reikiin "A" pulteilla M10x35, mukaan lukien tiiviste- ja jousirenkaat. Kiinnitä hinaussilmukat reikiin "B" pulteilla M10x50, mukaan lukien tiiviste- ja jousirenkaat.
8. Kiinnitä liuskat "4" reikiin "C" pulteilla M8x25, mukaan lukien jousi- ja tiivisterenkaat ja mutterit. Huomio: liuskoja on kaksi, vasemman- ja oikeanpuoleinen!
Kiinnitä liuskat "4" reikiin "D" jousirenkailla ja muttereilla M8.
9. Kiinnitä poikittainen palkki "5" reikiin "E" pulteilla M12x30, jousirenkailla ja mutterilla.
10. Kiristä seuraaviin momentteihin:
M 8 - 23 Nm
M10 - 46 Nm
M12 - 79 Nm
11. Kiinnitä lämpökilpi, pakoputki ja tavaratilan verhoilu taas paikoilleen.
12. Tee puskuriin ulkonema kuvan 1 osoittamalla tavalla. Kiinnitä puskuri paikalleen.
13. Kiinnitä kuulalaakeri ja pistorasialevy "6" reikiin "F" kahdella pultilla M12x70, mukaan lukien jousirenkaat ja mutterit. Kiristä pultit annettuun vääntömomenttiin.
14. Tuhannen kilometrin jälkeen kiristys tarkistettava.
15. Bosalia ei voida pitää vastuullisena aine- tai henkilövahingoista, jotka johtuvat väärästä asennuksesta tai väärästä käytöstä (artikla 185 kohta 2 NBW).